



SALEMS KOMMUN

Enkelt planförfarande

ÄNDRING GENOM TILLÄGG TILL DETALJPLAN FÖR KV SÅNGLÄRKAN

i Salem, Salems kommun, Stockholms län

Plan nr 82-81, tillägg till gällande detaljplan nr 82-20
dnr 2012/154

TYPRITNINGAR FÖR RADHUS, BILAGA TILL TILLÄGG TILL PLANBESTÄMMELSER

Upprättad i maj 2014 av plan- och exploateringsenheten, arkitektkonsult
Ola Ansnes och konsult Lina Kumlin, ETTTELVA Arkitekter, ej reviderad i april
2015.

RITNINGSFÖRTECKNING

Beteckning	Datum	Innehåll	S2
K-1	2005-06-09	Takfot vinklad	x
K-2	2006-08-21	Takfot rak	x
K-3	2011-04-18	Entrétak, sadel/pulpet	x
K-4	2011-04-18	Förstukvist med sadeltak	x
K-5	2011-04-18	Förstukvist med pulpettak	x
K-6	2011-04-18	Entrétak och burspråk med pulpettak	x
K-7	2011-04-18	Burspråk på baksidan	x
K-8	2012-09-02	Balkong, raka hörn	x
K-9	2012-09-02	Balkong, fasade hörn	x
K-10	2011-04-18	Påbyggnad vind, sadeltak	x
K-11	2011-04-18	Påbyggnad vind, pulpettak	x
S2-1	2012-09-02	Inglasat uterum vid vardagsrum	x
S2-2	2012-09-02	Inglasat uterum vid sovrum	x

Obs! ritningarnas skala kan variera något.

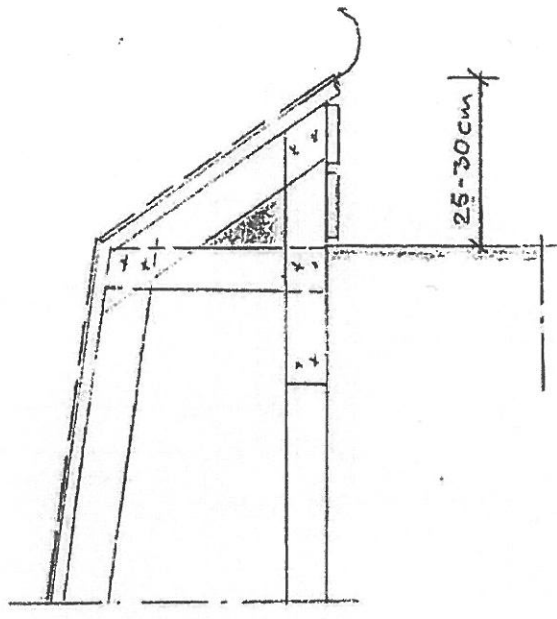
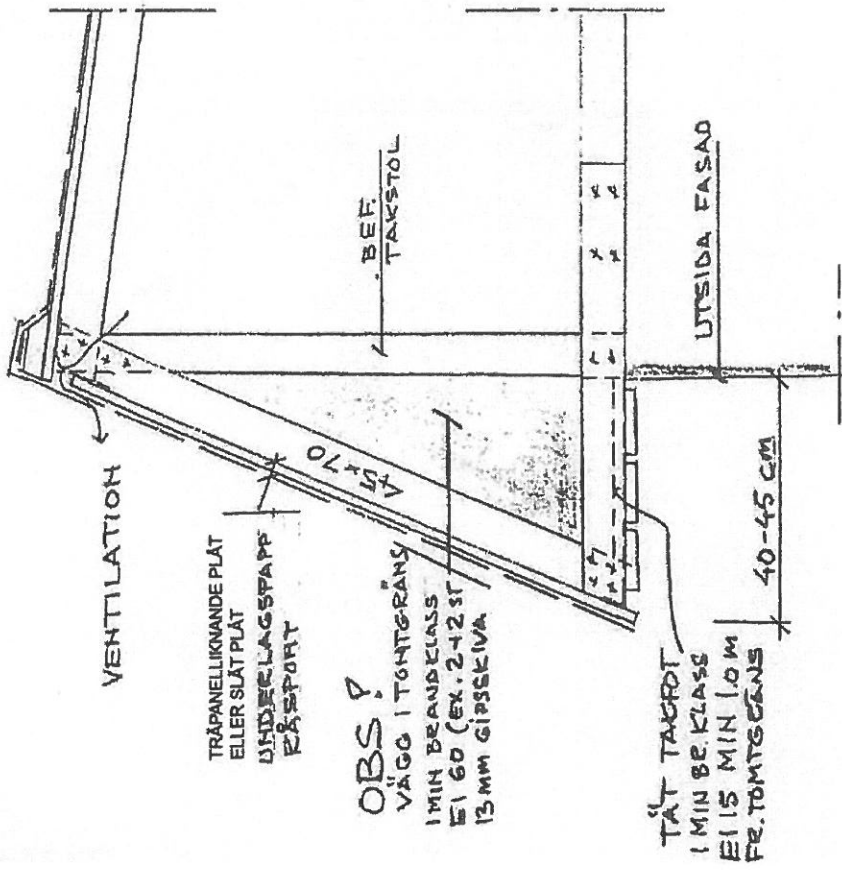

SALEM
 OMBYGGNAD AV TAKFÖT
 TYPSEKTIONER I SKALA 1:10
 2005-06-09

Kjell Nilsson
 KJELL NILSSON

K-1

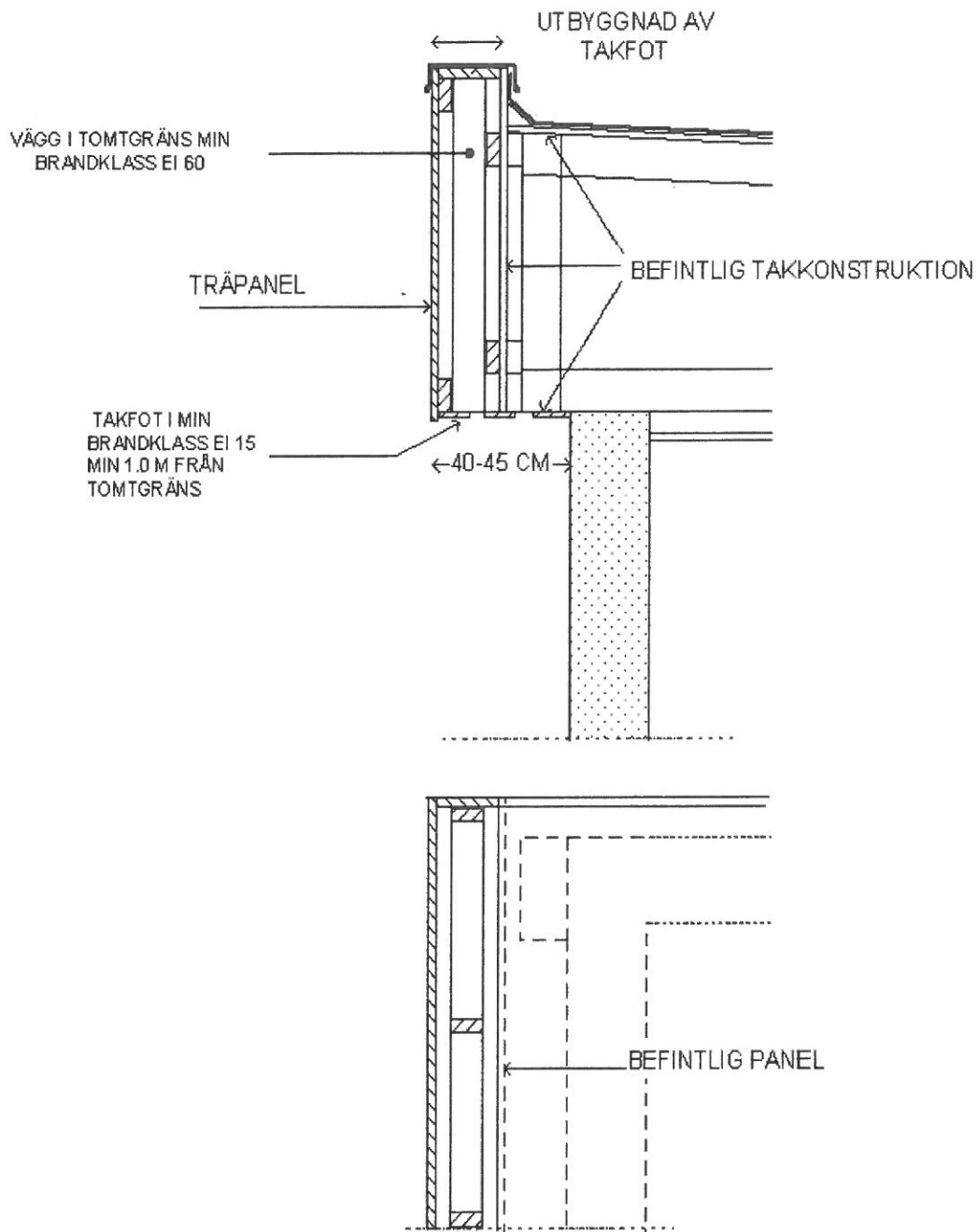

REV 2006 08 21

SALEMS KOMMUN		UTBYGGNAD TAKFOT, KEDJEHUS	
FASTIGHET		SKALA 1.20	DATUM
ADRESS			

SÅNGLÄRKAN

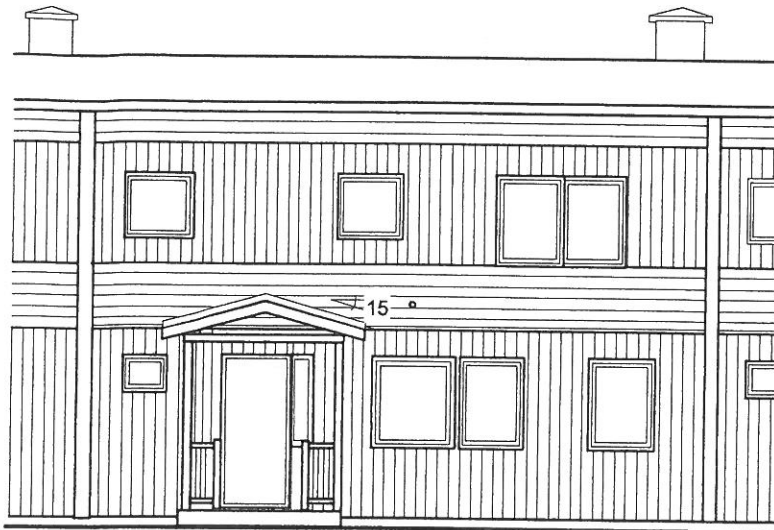
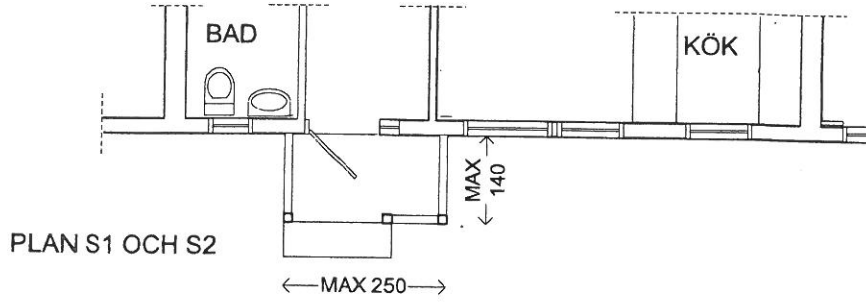

FASAD

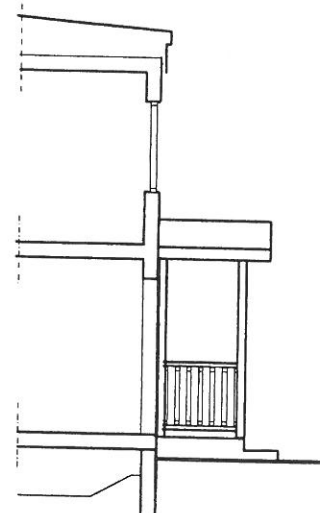

SEKTION/FASAD



FASAD

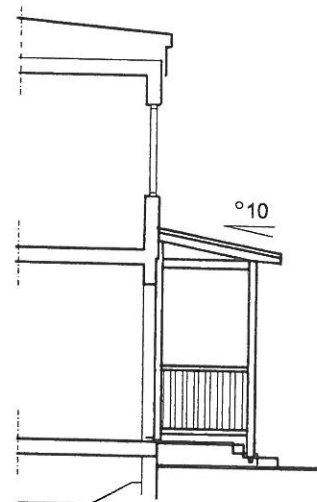

RITNGEN GÄLLER
I PRINCIP S1, S2
OCH S3

SKISS 20110418

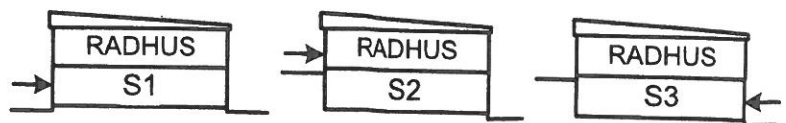

SALEMS KOMMUN

HUSTYP S1, S2 OCH S3

ENTRETAK, SADEL/
PULPET

FASTIGHET:

PLAN, FASADER

ADRESS:

SKALA 1:100

DATUM:

K3

MOT GRANNE (TOMTGRÄNS)
 UTFÖRES VÄGG I MIN
 BRAND-KLASS EI 30.
 EV FÖNSTER UTFÖRES EJ
 ÖPPNINGS-BART I BRAND-
 KLASS MIN EI30

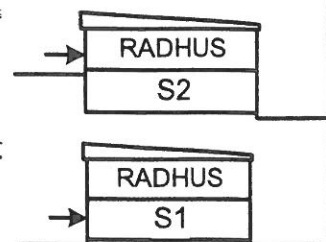
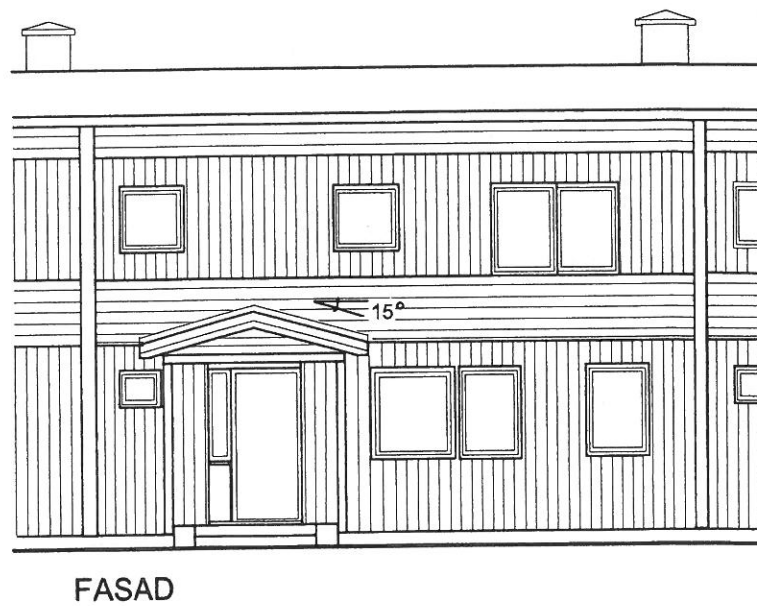
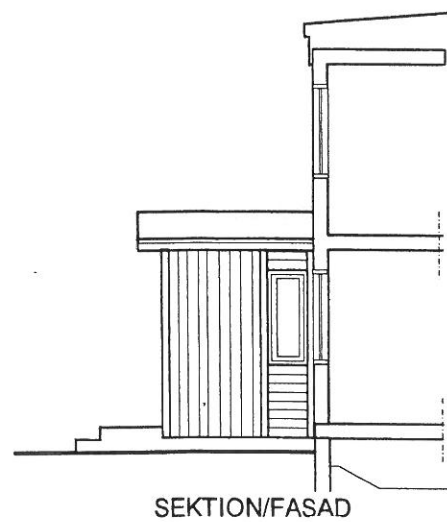
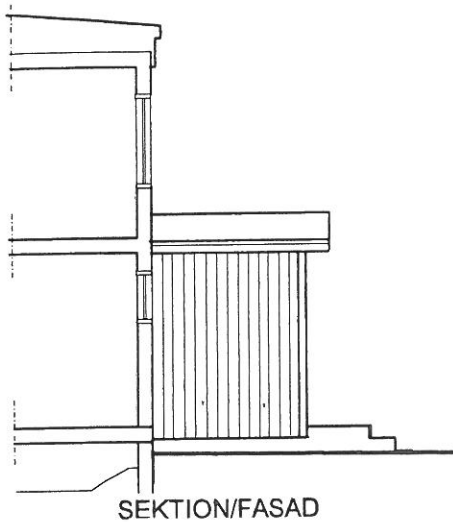
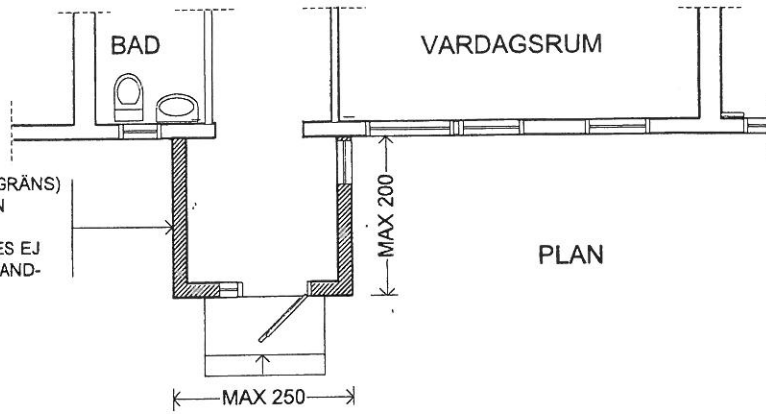

SKISS 20110418

SALEMS KOMMUN

HUSTYP S1, S2

FÖRSTUKVIST MED SADELTAK

FASTIGHET:

PLAN, FASADER

ADRESS:

SKALA 1:100

DATUM:

K4

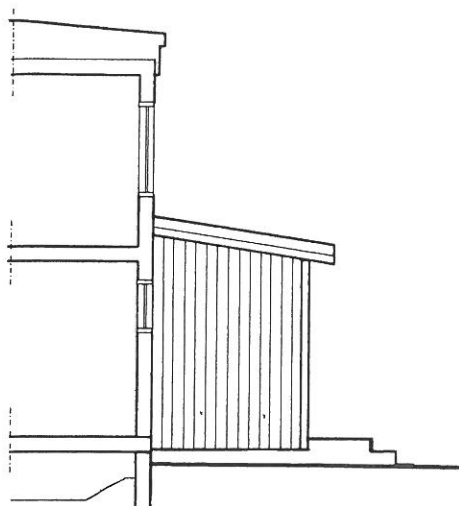
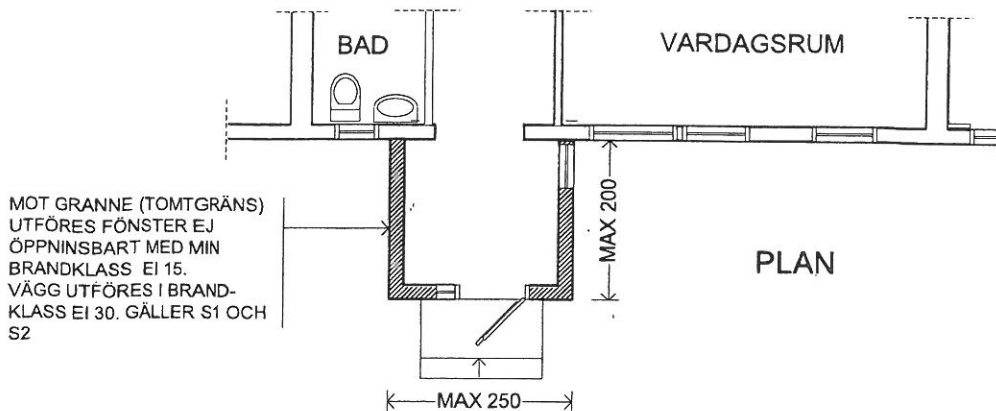

SEKTION/FASAD

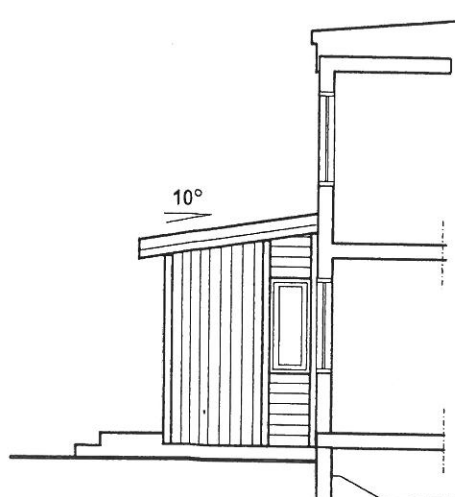

SEKTION/FASAD



FASAD

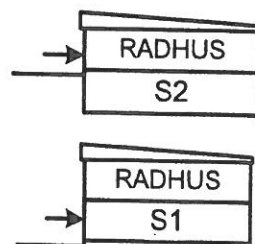

SKISS 20110418

SALEMS KOMMUN

HUSTYP S1, S2

FÖRSTUKVIST PULPETTAK

FASTIGHET:

PLAN, FASADER

ADRESS:

SKALA 1:100

DATUM:

K5

SÅNGLÄRKAN

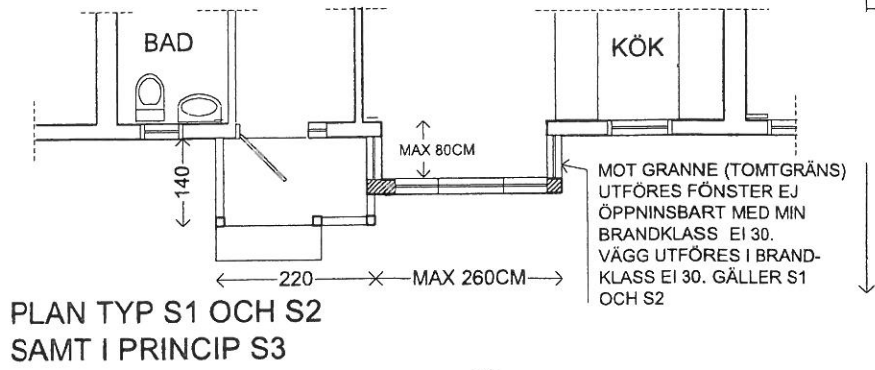

FASAD TYP S3

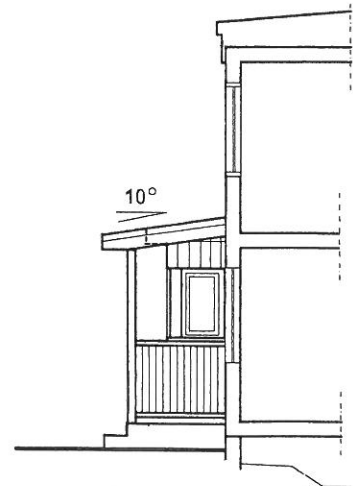

SEKTION/FASAD



FASAD TYP S1 SAMT I PRINCIP S2

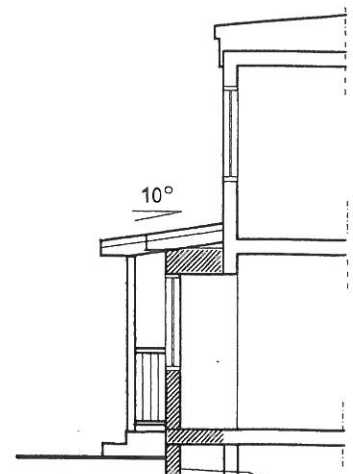

SEKTION/FASAD

SKISS 20110418

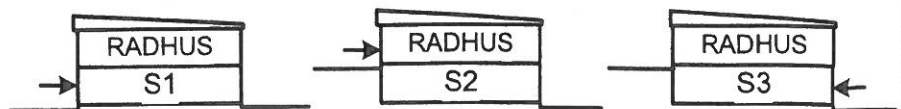

SALEMS KOMMUN

HUSTYP S1, S2, S3

ENTRETAK OCH BURSPRÅK MED
PULPETTAK

FASTIGHET:

PLAN, FASADER

ADRESS:

SKALA 1:100

DATUM:

K6

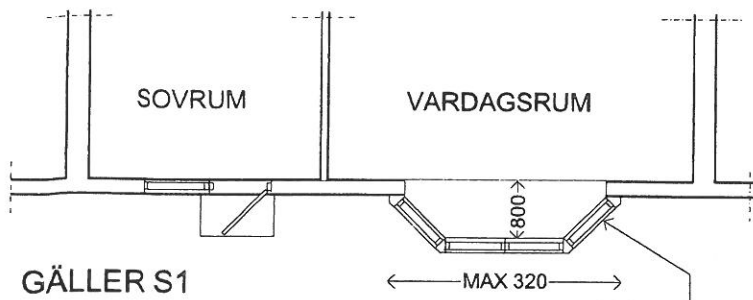

PLAN

MOT GRANNE (TOMTGRÄNS)
 UTFÖRS FÖNSTER EJ
 ÖPPNINGSBART MED MIN
 BRANDKLASS EI 15.
 ALTERNATIVT MED TÄT VÄGG
 MED BRANDKLASS MINST EI30

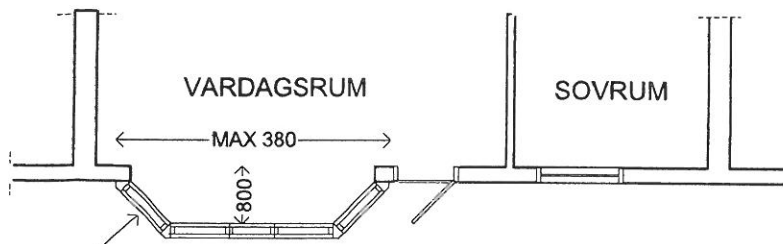

MOT GRANNE (TOMTGRÄNS)
 UTFÖRS FÖNSTER EJ
 ÖPPNINGSBART MED MIN
 BRANDKLASS EI 15.
 ALTERNATIVT MED TÄT
 VÄGG MED BRANDKLASS
 MINST EI30

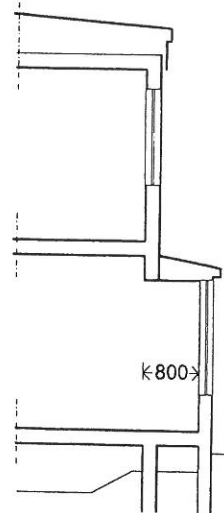

GÄLLER I PRINCIP
 ÄVEN S2 OCH S3

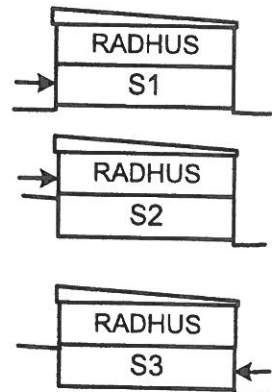

SKISS 20110418

SALEMS KOMMUN

HUSTYP S1, S2, S3

BURSPRÅK PÅ BAKSIDAN

FASTIGHET:

PLAN, FASADER

ADRESS:

SKALA 1:100

DATUM:

K7

SÅNGLÄRKAN

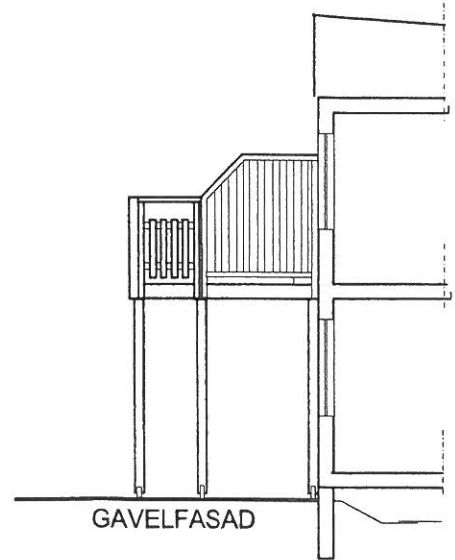
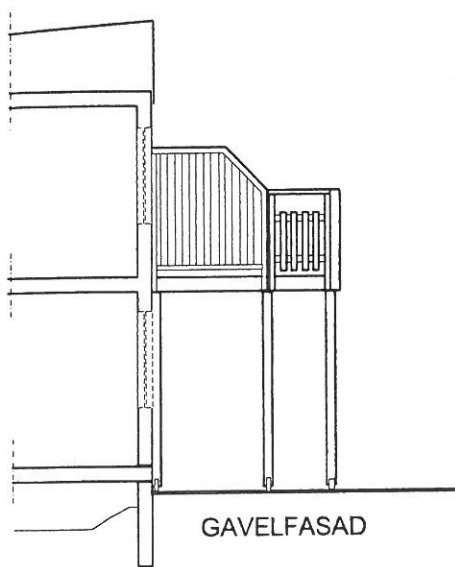
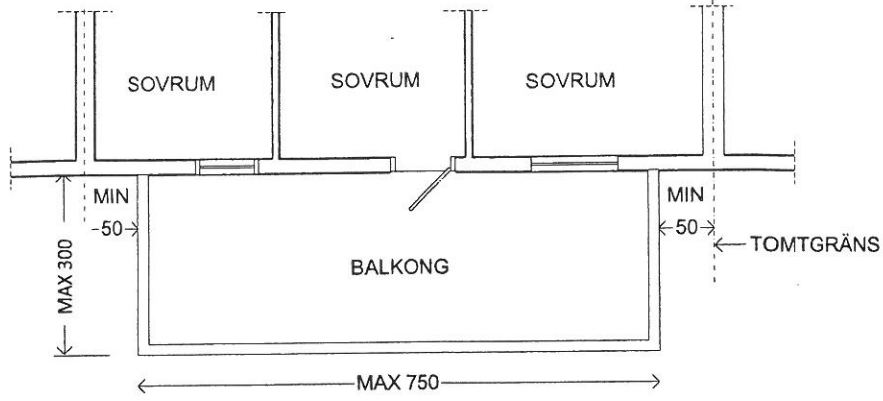

BALKONGRITNINGEN
GÄLLER I PRINCIP ALLA
TVÄVÅNINGS FASADER FÖR
HUSTYP S1, S2 OCH S3

FASAD

SKISS 20110418

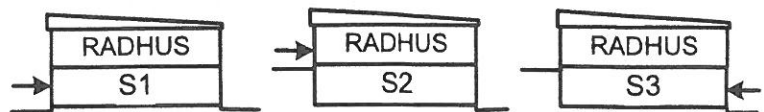

SALEMS KOMMUN

HUSTYP S1, S2, S3 BALKONG, RAKA HÖRN

FASTIGHET:

PLAN, FASADER

ADRESS:

SKALA 1:100

DATUM:

K8

SÅNGLÄRKAN

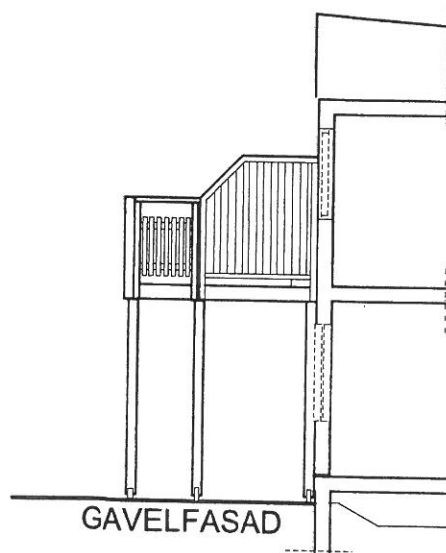
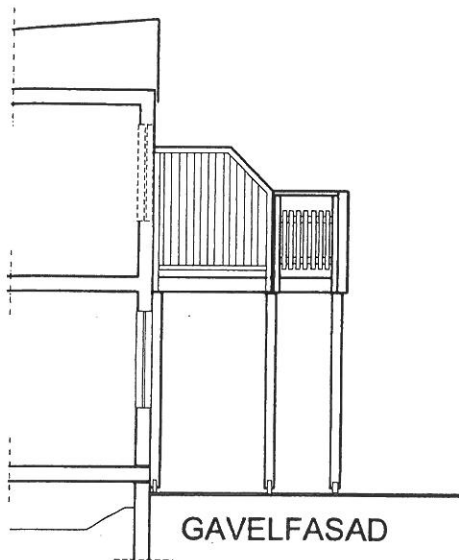
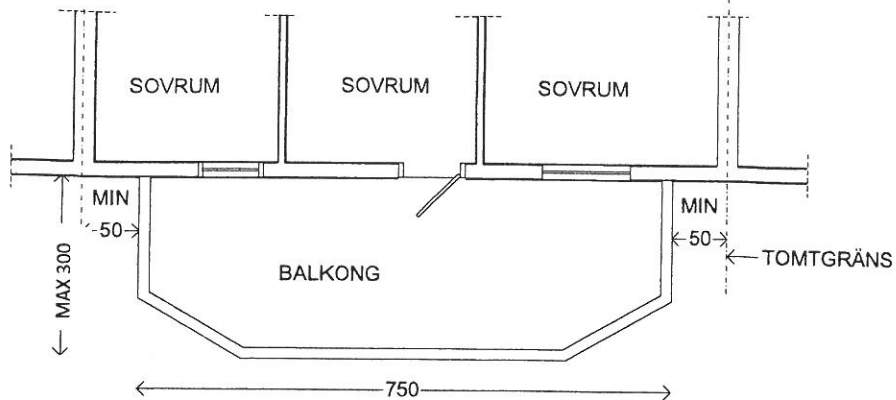

BALKONGRITNINGEN
GÄLLER I PRINCIP ALLA
TVÅVÅNINGS FASADER FÖR
HUSTYP S1,S2 OCH S3

FASAD

SKISS 20110418

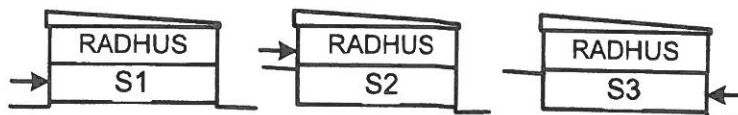

SALEMS KOMMUN

HUSTYP S1, S2, S3 BALKONG, FASADE HÖRN

FASTIGHET:

PLAN, FASADER

ADRESS:

SKALA 1:100

DATUM:

K9

SÅNGLÄRKAN

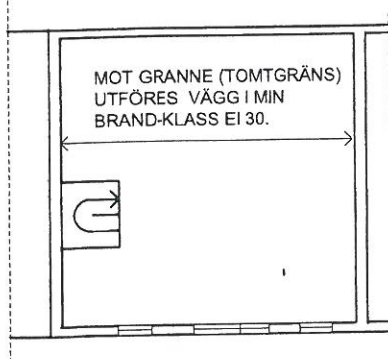

PÅBYGD VÅNINGSPÅN
SKALA 1:200

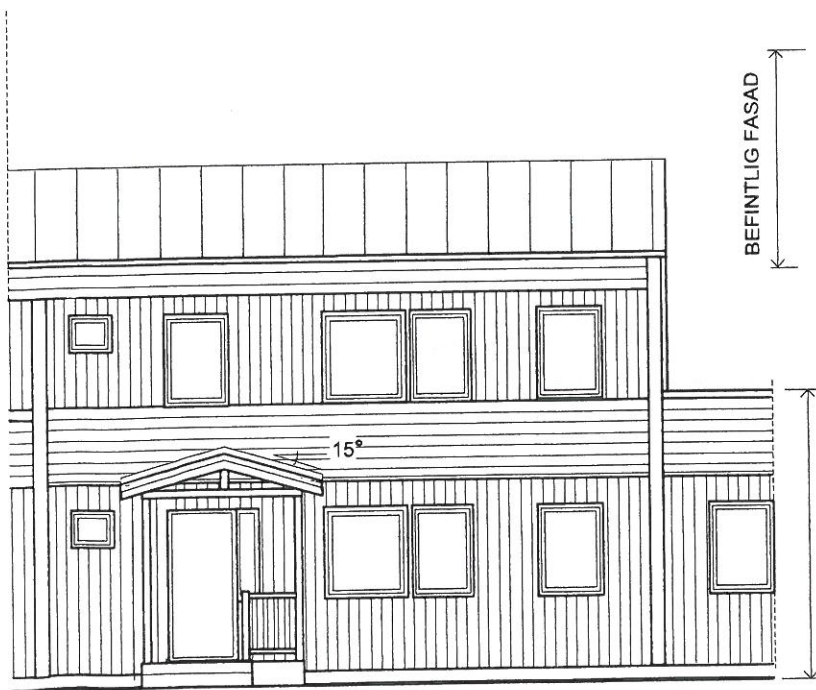
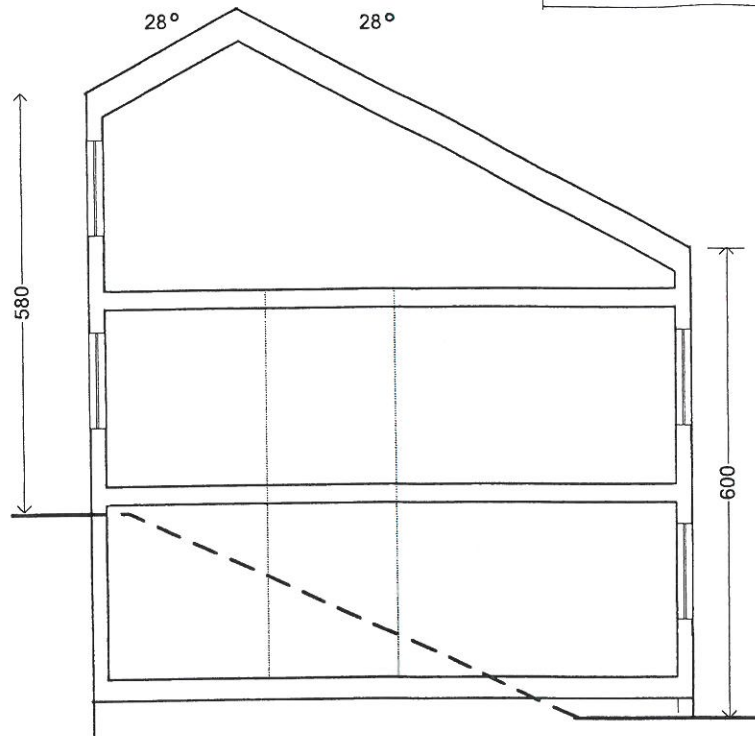

NY FASAD SKALA 1:100

SKISS 20110418

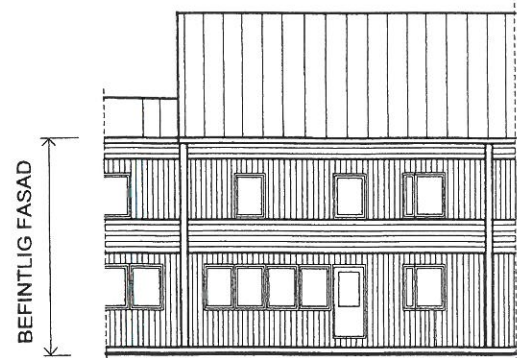

SKALA 1:200

SKISSRITNINGEN VISAR
TYP S2 MEN GÅLLER I
PRINCIP ÄVEN TYP S3

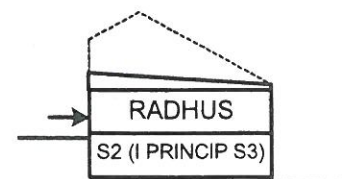

SALEMS KOMMUN

HUSTYP S2, PÅBYGGNAD VIND, SADELTAK.

FASTIGHET:

PLAN, FASADER

ADRESS:

SKALA 1:100

DATUM:

K10

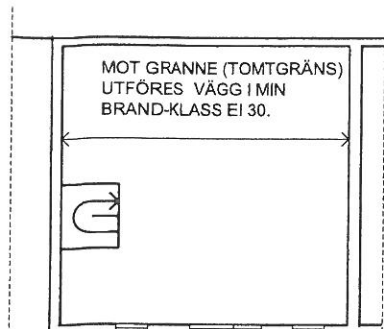

PÅBYGD VÅNINGSPÅN
SKALA 1:200

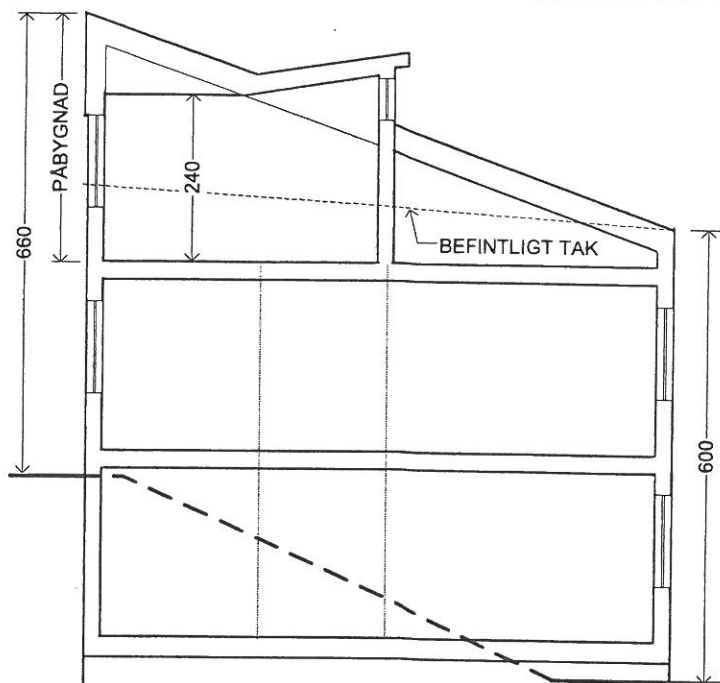

NY FASAD SKALA 1:100

BEFINTLIG FASAD

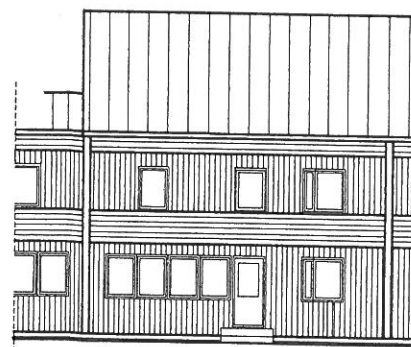

SKALA 1:200

BEFINTLIG FASAD

RITNINGEN VISAR TYP
S2 MEN GÄLLER I
PRINCIP ÄVEN TYP S3

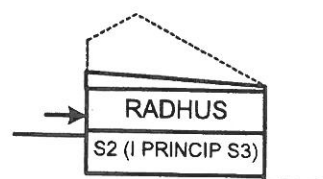

SKISS 20110418

SALEMS KOMMUN

HUSTYP S2, S3. PÅBYGGNAD VIND, PULPETTAK.

FASTIGHET:

PLAN, FASADER

ADRESS:

SKALA 1:100

DATUM:

K-11

SÅNGLÄRKAN

VARDAGSRUM

SOVRUM

MOT TOMTGRÄNS
UTFÖRES TÄT VÄGG I
MIN BRANDKLASS EI 30

UTERUM

MAX 360

MAX 540

PLAN

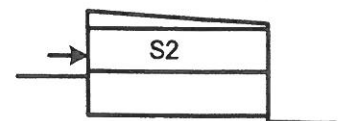
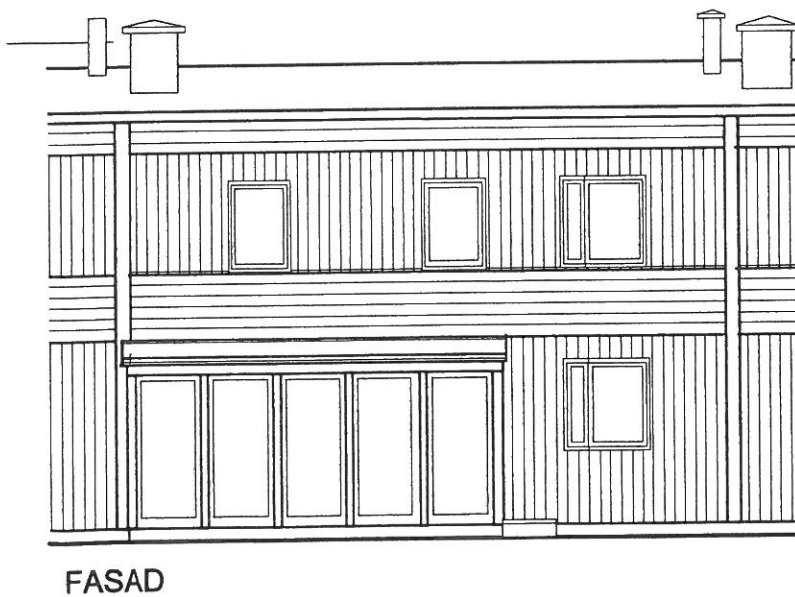
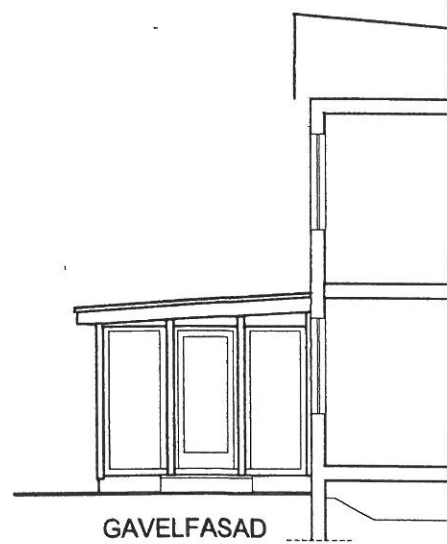
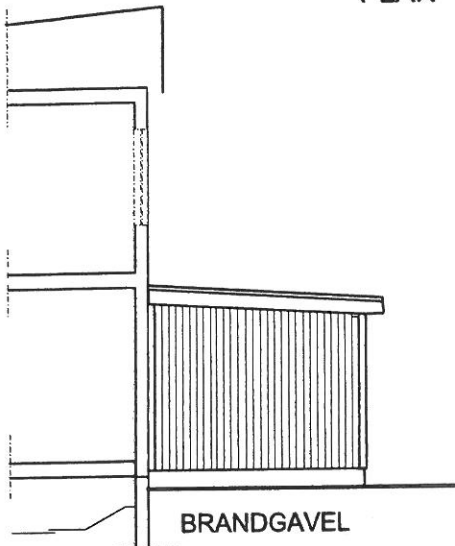

SKISS 2012015

SALEMS KOMMUN

HUSTYP S2 INGLASAT UTERUM VID VARDAGSRUM

FASTIGHET:

PLAN, FASADER

ADRESS:

SKALA 1:100

DATUM:

S2-1

SÅNGLÄRKAN

VARDAGSRUM

SOVRUM

MAX 360

MOT TOMTGRÄNS
UTFÖRES TÄT VÄGG I
MIN BRANDKLASS EI 30

UTERUM

MAX 540

PLAN

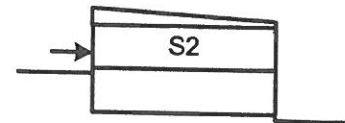
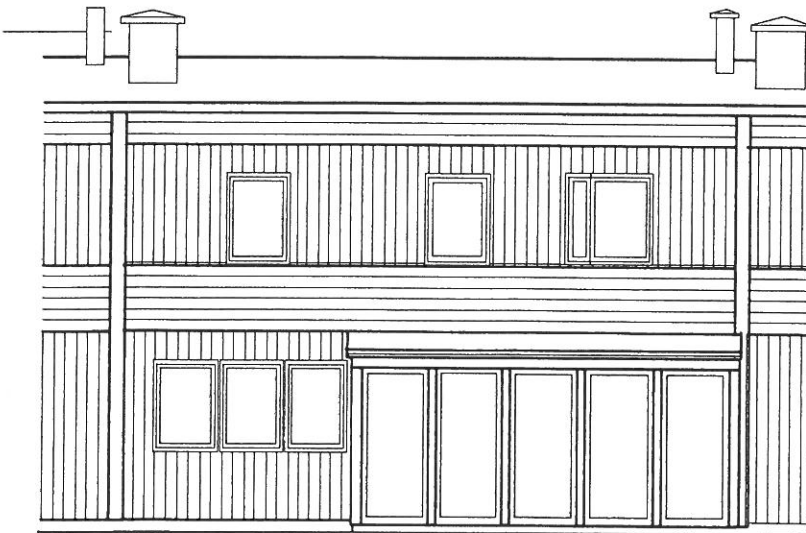
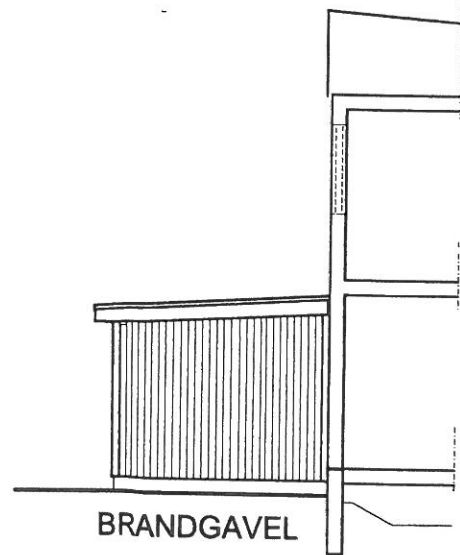
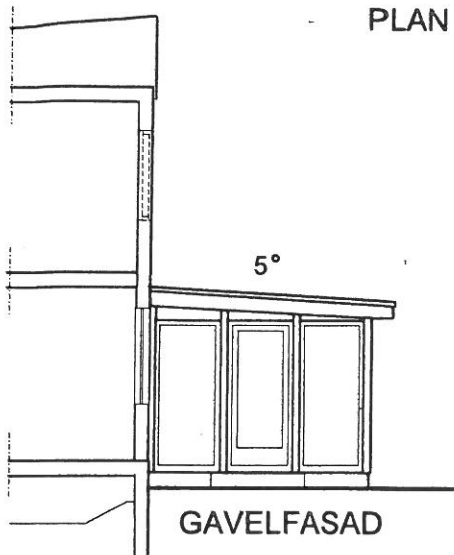

SKISS 20120315

SALEMS KOMMUN

HUSTYP S2 INGLASAT UTERUM VID SOVRUM

FASTIGHET:

PLAN, FASADER

ADRESS:

SKALA 1:100

DATUM:

S2-2

